



AC 4951

JAUGE DE PROFONDEUR POUR PNEUS
DEPTH GAUGE FOR TYRES





COMPOSITION

1. Pointe de mesure
2. Base plan de référence
3. Sélecteur "mm/inch"
4. Bouton "marche/arrêt"
5. Molette de verrouillage
6. Ecran
7. Mise à zéro
8. Emplacement pile
9. Port PC
10. Coulisseau
11. Batterie Lithium 3V.
12. Pièce pour étalonnage

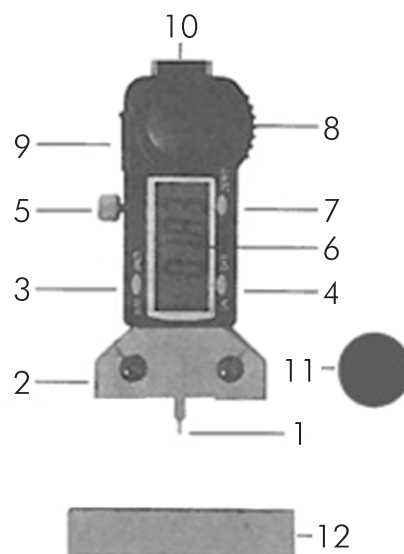

SPECIFICATIONS TECHNIQUES

Affichage digital (mm/pouce) de 0 à 13mm
 Précision : 0.01mm
 Mise à 0 dans n'importe quelle position.

INSTRUCTIONS

- Allumer l'appareil.
- Utiliser la pièce pour étalonnage : mettre en contact la base plan de l'appareil et la pièce pour étalonnage et appuyer sur "zéro".
- L'appareil est ainsi prêt à être utilisé.
- Sélectionner "mm" ou "inch".
- Placer la jauge à 90° sur le pneu.
- Appuyer sur le coulisseau jusqu'à ce que la pointe arrive en butée.
- Lire l'information sur l'écran.
- Pour conserver la valeur, visser la molette pour bloquer le coulisseau.



CONTENT

1. Measuring tip
2. Reference flat base
3. "mm/inch" selector
4. Power button
5. Locking knob
6. Screen
7. Reset to zero
8. Battery position
9. PC port
10. Slide
11. 3V. lithium battery
12. Calibration part

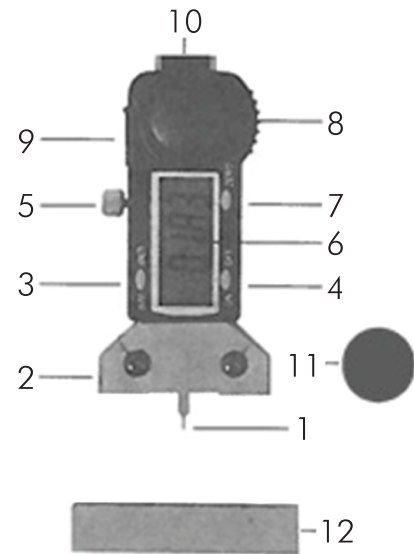

TECHNICALS SPECIFICATIONS

Digital display (mm/inch) 0 to 13mm
 Accurate to 0.01mm
 Reset (to zero) in any position.

INSTRUCTIONS

- Turn on the gauge.
- Use calibration part: put the flat base in contact with calibration part and press reset button.
- The device is now ready to use.
- Select "mm" or "inch".
- Place the gauge at a 90° angle.
- Press the slide until the tip stops.
- Read the information on the screen.
- To keep the value, screw the locking knob to block the slide.



CLAS EQUIPEMENTS

ZA de la CROUZA
73800 CHIGNIN
FRANCE

Tél. +33 (0)4 79 72 62 22

Fax. +33 (0)4 79 72 52 86

AC 4951

JAUGE DE PROFONDEUR POUR PNEUS

DEPTH GAUGE FOR TYRES

Si vous avez besoin de composants ou de pièces, contactez le revendeur
En cas de problème veuillez contacter le technicien de votre distributeur agréé

If you need components or parts, please contact the reseller.
In case of problems, please contact your authorized technician.